

Szellemi tulajdonjogok - Iparjogvédelem

DR. Grad-Gyenge Anikó

2024. október 22.

A szellemi alkotások jogának rendszere

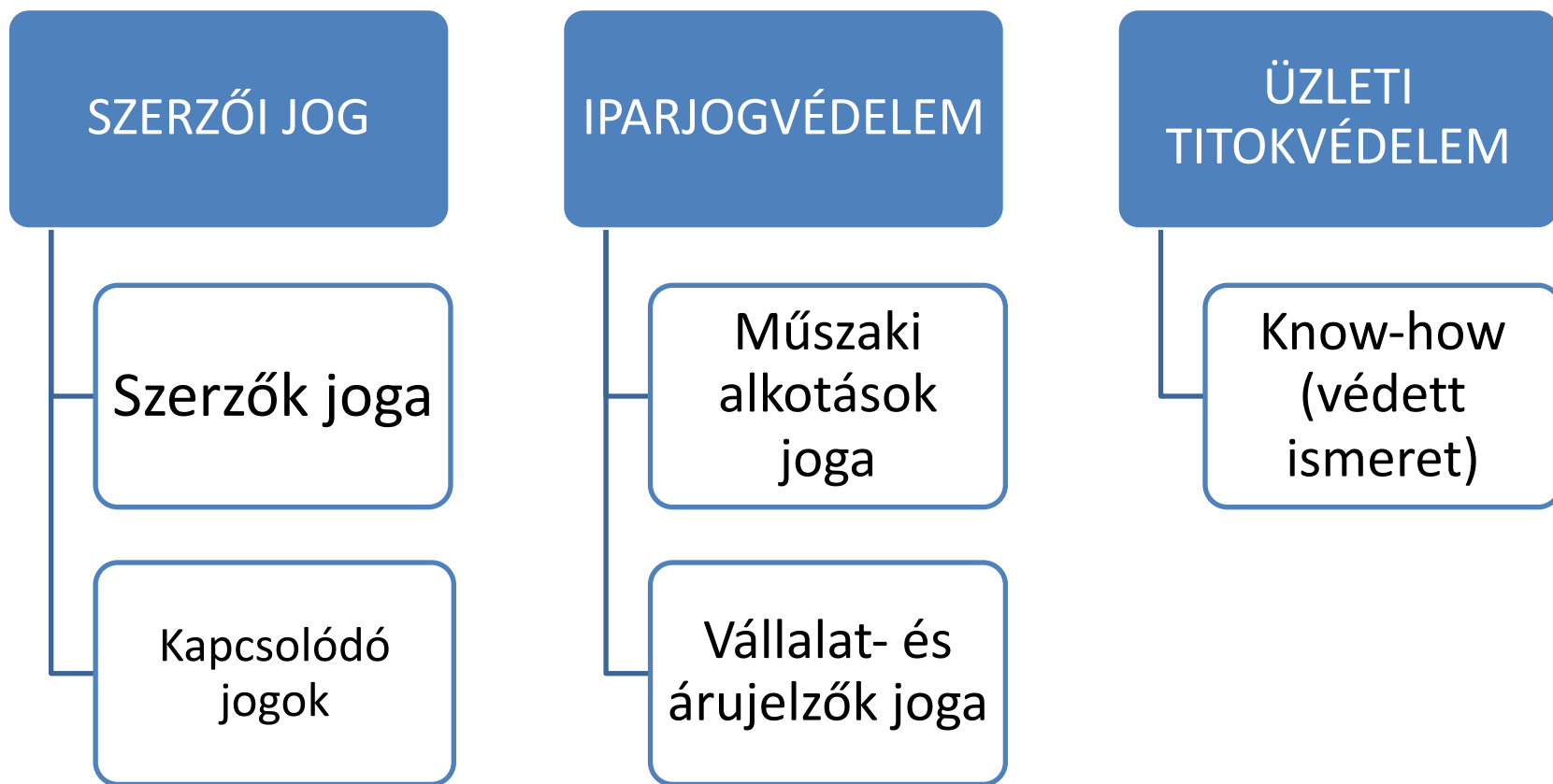

A szerzői jog és az iparjogvédelem jellemzői

SZERZŐI JOG	IPARJOGVÉDELEM
<ul style="list-style-type: none">- Automatikusan keletkező jogosultság.- A szerző, az előadó vagy az előállító a jogosult általában.- A védelmi idő hosszabb (70 vagy 50 év). A védelmi idő nem megújítható.	<ul style="list-style-type: none">- A jogok a kompetens hatóság által lefolytatott lajstromozási eljárás eredményeként keletkeznek.- A feltaláló, az alkotó ritka esetben válik a jogosulttá.- A védelmi idő rövidebb (10-20 év). A védelmi idő általában megújítható.
<ul style="list-style-type: none">- Abszolút jogok, melyek lényege, hogy a jogviszony jogosultját ismerjük és vele szemben mindenki más kötelezett.- A jogok jogi védelmet biztosítanak az alkotásoknak úgy, hogy jobb, előnyösebb helyzetbe hozza azok jogosultjait riválisaival szemben a védelem idejére.- A jogok személyhez fűződő és vagyoni jogokból állnak.	

Milyen szellemi eredmények jelennek meg ebben a tárgyban?



VÉDJEGY

Megkülönböztetés mások termékeitől vagy szolgáltatásaitól (márkanévek, betűk, számok, logók, szimbólumok, szlogenek, színek, hangok)

FORMATERVEZÉS MINTA- OLTALOM (DESIGN)

A termékek külső megjelenése

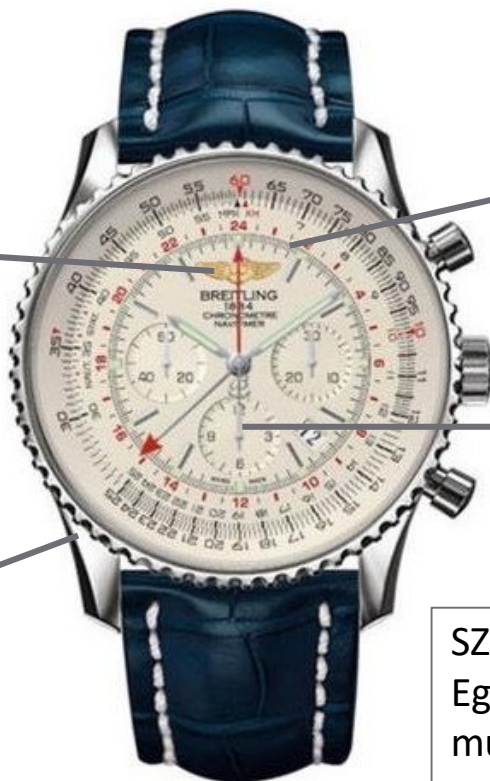

SZABADALOM

Az ismert technológiákhoz képest új megoldásokat tartalmazó találmányok

HASZNÁLATI MINTAOLTALOM

Egyszerűbb tárgyak, szerkezetek.

SZERZŐI JOG

Egyéni, eredeti jellegű irodalmi, művészeti vagy tudományos művek, iparművészeti alkotás (pl. óra), reklámanyagok, használati útmutató.

Az előzőhöz képest?



SZOFTVER, ADATBÁZIS,
IPARMŰVÉSZETI ALKOTÁS →
SZERZŐI JOG

VÉDJEGY

Megkülönböztetés mások termékeitől vagy szolgáltatásaitól (márkanévek, betűk, számok, logók, szimbólumok, szlogenek, színek, hangok)

FORMATERVEZÉS MINTA- OLTALOM (DESIGN)

A termékek külső megjelenése



SZABADALOM

Az ismert technológiákhoz képest új megoldásokat tartalmazó találmányok

HASZNÁLATI MINTAOLTALOM

Egyszerűbb tárgyak, szerkezetek.

SZERZŐI JOG

Egyéni, eredeti jellegű irodalmi, művészeti vagy tudományos művek, iparművészeti alkotás (pl. óra), reklámanyagok, használati útmutató.

Szabadalmi oltalom (1995. évi XXXIII. tv.)

Oltalmat *kaphat*: az új, feltalálói tevékenységen alapuló és iparilag hasznosítható találmány.



www.shutterstock.com 104939711

Oct. 24, 1961

G. K. CHRISTIANSEN
TOY BUILDING BRICK

3,005,282

Filed July 28, 1958

2 Sheets-Sheet 1

FIG. 1.

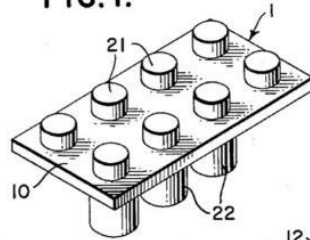

FIG. 2.

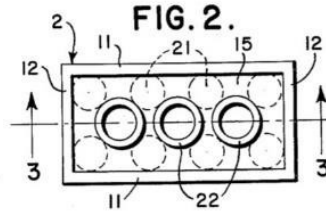

FIG. 3.

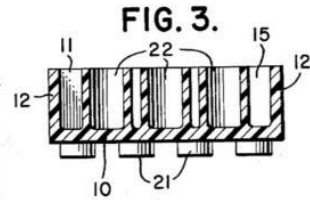

FIG. 4.

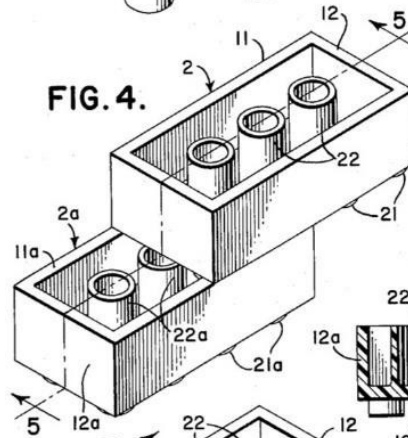

FIG. 5.

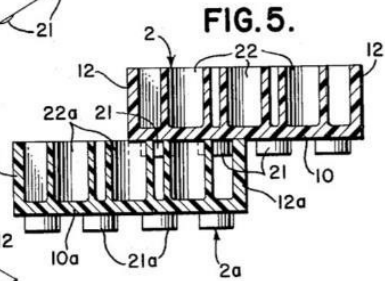
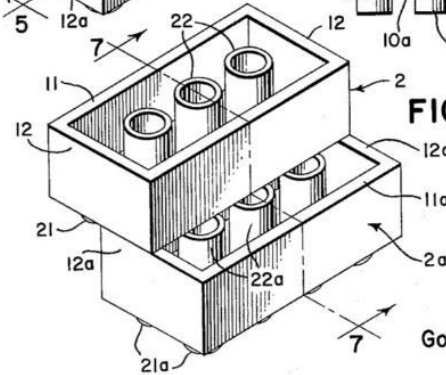

FIG. 6.



INVENTOR

Godtfred Kirk Christiansen

BY
Stevens, Davis, Muller & Mosher
ATTORNEYS

Szabadalmazható minden **új, feltalálói tevékenységen alapuló, iparilag alkalmazható** találmány a technika bármely területén.

Nem minősül találmánynak különösen

- a) a felfedezés, a tudományos elmélet és a matematikai módszer;
- b) az esztétikai alkotás;
- c) a szellemi tevékenységre, játékra, üzletvitelre vonatkozó terv, szabály vagy eljárás, valamint a *számítógépi program*;
- d) az információk megjelenítése.

A felsoroltak szabadalmazhatósága csak annyiban kizárt, amennyiben a szabadalmat rájuk kizárólag e minőségükben igénylik.

Újdonság/technika állása

Új a találmány, ha nem tartozik a technika állásához.

A technika állásához tartozik mindaz, ami az elsőbbség időpontja előtt írásbeli közlés, szóbeli ismertetés, gyakorlatbavétel útján vagy bármilyen más módon bárki számára hozzáférhetővé vált.

A technika állásához tartozónak kell tekinteni az olyan korábbi elsőbbségű belföldi szabadalmi vagy használati mintaoltalmi bejelentés tartalmát is, amelyet a bejelentési eljárásban az elsőbbségi időpontot követően tettek közzé, illetve hirdettek meg.

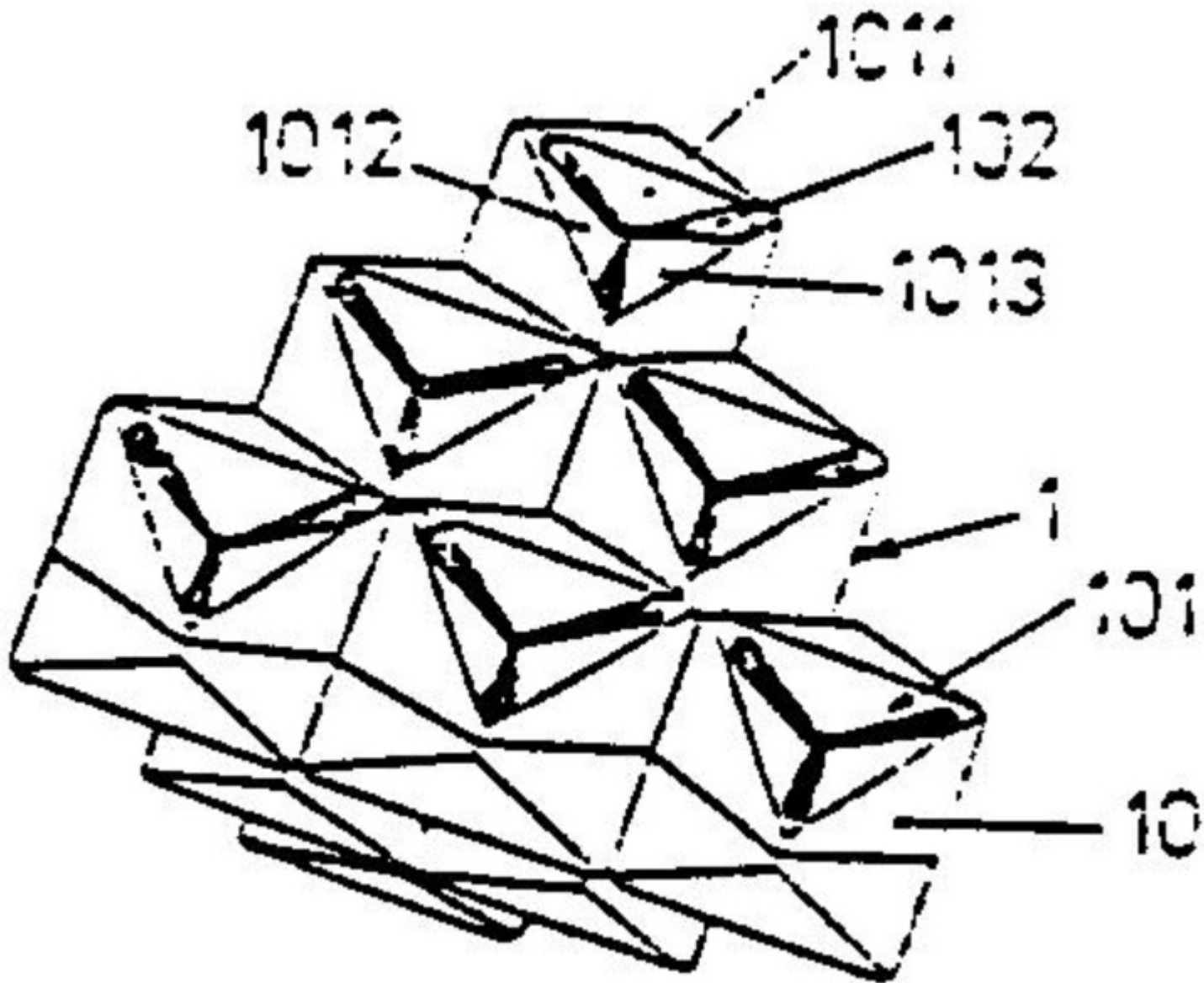

SZABADALOM	Oltalom nem áll fenn	207233	3715/89	Visnyovszky Emil ; Rubik Ernő	Elemes térbeli logikai játék	A63F 9/12 ; A63H 33/04	1989.07.21
------------	----------------------	--------	---------	-------------------------------	------------------------------	------------------------	------------

Feltalálói tevékenység és ipari alkalmazhatóság

Feltalálói tevékenység

Feltalálói tevékenységen alapul a találmány, ha a technika állásához képest **szakember számára nem nyilvánvaló**.

Ipari alkalmazhatóság

Iparilag alkalmazható a találmány, ha az ipar vagy a mezőgazdaság valamely ágában előállítható, illetve használható.

Feltalálói tevékenység

▶ Példa:

▶ **A** - ismert megoldás: fürdőszobai tükör

▶ probléma: párasodás

▶ **B** - ismert megoldás:
fűtőszálas szélvédő

▶ **A + B** - kombinálható-e?



fűtőszálas fürdőszobai
tükör



Feltalálói tevékenység

nem nyilvánvaló kombináció:

- nem várt többlethatás
 - Példa: kopásállóságot növelő anyag + ridegséget előidéző anyag ötvözetete: nem várt módon mágneses
- szakmai előítélet leküzdése
 - Példa: **A** megoldás és **B** megoldás kombinációjától negatív mellékhatást vártak
- átvitel - más területen történő alkalmazás
 - Példa: ismert megoldás: ép. ipar → új megoldás: fogászat
- régóta fennálló probléma
 - **A** és **B** megoldás évtizedek óta ismert, mégse kombinálták

Ipari alkalmazhatóság

iparilag alkalmazható:

- ha az ipar vagy a mezőgazdaság valamely ágában előállítható, illetve használható

iparilag nem alkalmazható:

- nem valósítható meg
 - pl. örökmozgó
- nem reprodukálható
 - egyedi megoldások - pl. meghatározott építményhez tervezett egyedi felvonó
- eredmény véletlenül működik (hibaszázalék lehet - pl. mikrochipek gyártása)



VÉDJEGY

Megkülönböztetés mások termékeitől vagy szolgáltatásaitól (márkanévek, betűk, számok, logók, szimbólumok, szlogenek, színek, hangok)

FORMATERVEZÉS MINTA- OLTALOM (DESIGN)

A termékek külső megjelenése



SZABADALOM

Az ismert technológiákhoz képest új megoldásokat tartalmazó találmányok

HASZNÁLATI MINTAOLTALOM

Egyszerűbb tárgyak, szerkezetek.

SZERZŐI JOG

Egyéni, eredeti jellegű irodalmi, művészeti vagy tudományos művek, iparművészeti alkotás (pl. óra), reklámanyagok, használati útmutató.

Használati mintaoltalom

Valamely tárgy kialakítására, szerkezetére vagy részeinek elrendezésére vonatkozó megoldás, ha **új**, **feltalálói lépésen alapul** és **iparilag alkalmazható**.

10 év

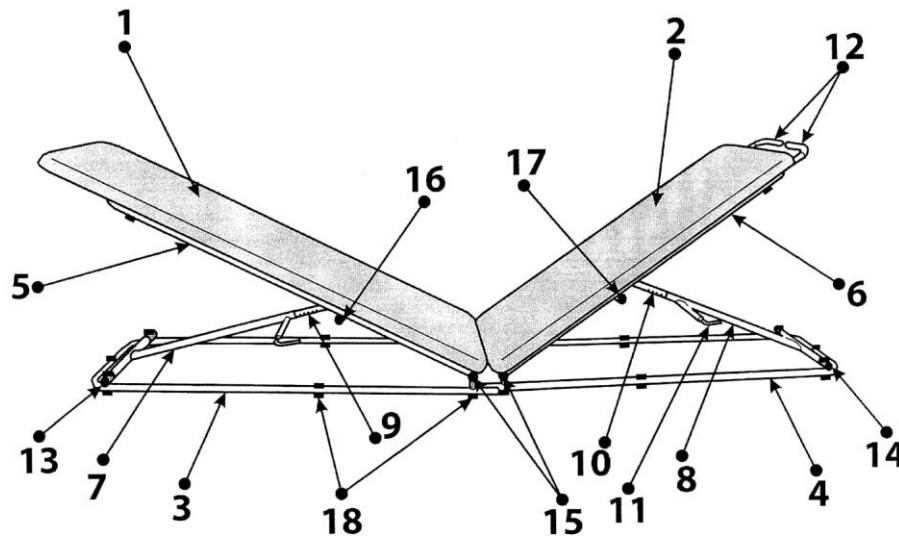

Használati mintaoltalom tárgya

Használatiminta-oltalomban (a továbbiakban: mintaoltalom) részesülhet valamely tárgy kialakítása, szerkezete vagy részeinek elrendezése (a továbbiakban: minta), ha új, feltalálói lépésen alapul és iparilag alkalmazható.

Mintának minősül a berendezés és a több - egymással kapcsolatban lévő - eszközből álló rendszer is, nem tartozik azonban a minta fogalmába különösen a termék esztétikai kialakítása, a növényfajta, a vegyi termék és a keverék.

Új a minta, ha nem tartozik a technika állásához.

A technika állásához tartozik mindaz, ami az elsőbbségi időpont előtt írásbeli közlés, szóbeli ismertetés, gyakorlatbavétel útján vagy bármilyen más módon bárki számára hozzáférhetővé vált.

Feltalálói lépés

Feltalálói lépésen alapul a minta, ha a technika állásához képest **a mesterségben járatos személy** számára nem nyilvánvaló. A feltalálói lépés meglétét nem alapozza meg önmagában az a körülmény, hogy a technika állását több forrás együttesen határozza meg, vagy az, hogy a technika állását részben vagy egészben idegen nyelvű források határozzák meg.

VÉDJEGY

Megkülönböztetés mások termékeitől vagy szolgáltatásaitól (márkanévek, betűk, számok, logók, szimbólumok, szlogenek, színek, hangok)

FORMATERVEZÉS MINTA- OLTALOM (DESIGN)

A termékek külső megjelenése

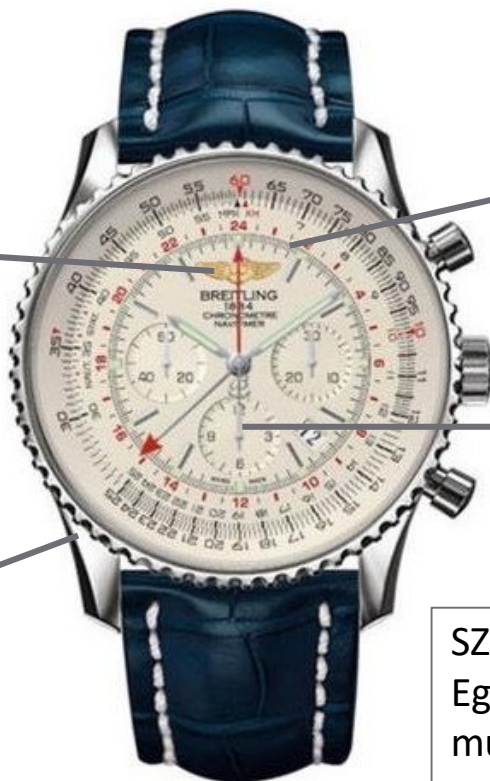

SZABADALOM

Az ismert technológiákhoz képest új megoldásokat tartalmazó találmányok

HASZNÁLATI

MINTAOLTALOM

Egyszerűbb tárgyak, szerkezetek.

SZERZŐI JOG

Egyéni, eredeti jellegű irodalmi, művészeti vagy tudományos művek, iparművészeti alkotás (pl. óra), reklámanyagok, használati útmutató.

Formatervezési mintaotlatom



Termékcsomagolás
RCD 000785522-0001



Termék/termékkészlet
RCD 000465679-0016



Összetett termékek
RCD 000408166-0001



Termékrészek/alkatrészek
RCD 229752-0001



Logók
RCD 000754098-0001



Számítógépi ikonok
RCD 000600184-0008



Betűformák
RCD 000108584-0001



Rajzok és műalkotások
RCD 000569868-0001



Stílusok
RCD 000521760-0001

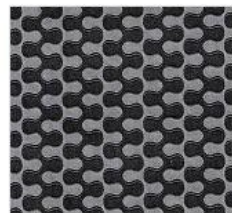

Díszítés
RCD 000614656-0002



Webdizájn
RCD 001100598-0009



Térképek
RCD 000197405-0001

Termék

bármely ipari vagy kézműipari árucikk

a csomagolás, a kikészítés, a grafikai jelzések és a nyomdai betűformák, valamint azok a részek is, amelyeket valamely összetett termékben való összeállításra szántak

A számítógépi program nem tekinthető terméknek!

Összetett terméknek minősül az olyan alkotóelemekből álló termék, amelyek eltávolításával a termék szétszedhető és utána újból összeállítható.

Újdonság és egyéni jelleg

formatervezési minta a termék egészének vagy részének megjelenése, amelyet magának a terméknek, illetve a díszítésének külső jellegzetességei – különösen a rajzolat, a körvonalak, a színek, az alak, a felület, illetve az anyagok jellegzetességei – eredményeznek.

Újdonság

- ha azzal azonos formatervezési minta nem jutott nyilvánosságra

Egyéni jelleg

- ha bármely nyilvánosságra jutott mintához képest a tájékozott használóra eltérő összbenyomást tesz

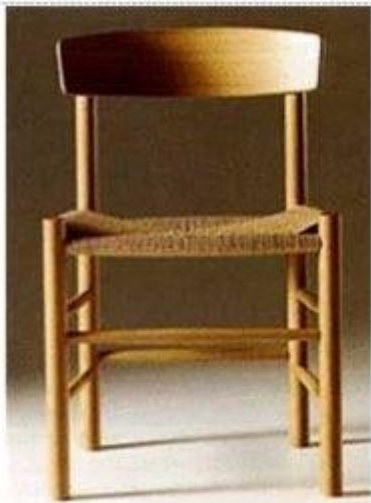

*A korábbi nyilvánosságra hozott
minta*



*Nem új és nincs egyéni
jellege sem*



Új, de nincs egyéni jellege

Kizáró okok

Nem részesülhet mintaoltalomban a külső jellegzetesség, amely **kizárólag a termék műszaki rendeltetésének következménye**.

Nem részesülhet oltalomban a minta, ha a **közrendbe vagy a közerkölcsbe ütközik** (pl. a mintának része valamely kisebbséget sértő ábra; valamely közszereplő gúnyos stílusban kialakított hasonmását megjelenítő játékfigura).

A mintaoltalom időtartama

A mintaoltalom a bejelentés napjától számított öt évig tart.

A mintaoltalom további öt-öt éves időtartamra legfeljebb négyszer újítható meg. Megújítás esetén az újabb oltalmi idő az előző oltalmi idő lejáratát követő nappal kezdődik.

A bejelentés napjától számított huszonöt év elteltével az oltalom nem újítható meg.

MAXIMUM 25 ÉV

VÉDJEGY

Megkülönböztetés mások termékeitől vagy szolgáltatásaitól (márkanév, betűk, számok, logók, szimbólumok, szlogenek, színek, hangok)

FORMATERVEZÉS MINTA- OLTALOM (DESIGN)

A termékek külső megjelenése



SZABADALOM

Az ismert technológiákhoz képest új megoldásokat tartalmazó találmányok

HASZNÁLATI MINTAOLTALOM

Egyszerűbb tárgyak, szerkezetek.

SZERZŐI JOG

Egyéni, eredeti jellegű irodalmi, művészeti vagy tudományos művek, iparművészeti alkotás (pl. óra), reklámanyagok, használati útmutató.

2023 legértékesebb márkái

2024	2023	Logo	Name	Country	2024	2023	2024	2023
1	2		Apple		\$516,582M	\$297,512M	AAA	AAA-
2	4		Microsoft		\$340,442M	\$191,574M	AAA	AAA
3	3		Google		\$333,441M	\$281,382M	AAA+	AAA+
4	1		Amazon		\$308,926M	\$299,280M	AAA	AAA
5	6		Samsung Group		\$99,365M	\$99,659M	AAA	AAA-
6	5		Walmart		\$96,842M	\$113,781M	AA+	AA+
7	10		TikTok/Douyin		\$84,199M	\$65,696M	AAA-	AAA-
8	14		Facebook		\$75,716M	\$58,971M	AAA-	AAA-
9	11		Deutsche Telekom		\$73,321M	\$62,928M	AAA-	AA+
10	7		ICBC		\$71,828M	\$69,545M	AAA+	AAA
11	8		Verizon		\$71,754M	\$67,443M	AAA-	AAA+

PERFECT DAY	
7:00	CASIO
7:00 - 7:30	Colgate Oral-B Gillette <i>Old Spice</i>
7:30 - 7:50	NESCAFÉ Hochland Orbit WIGLETT'S
8:00 - 8:30	 TOYOTA
8:30 - 13:00	 EPSON NOKIA CONNECTING PEOPLE
13:00 - 14:00	 <i>Coca-Cola</i> Orbit WIGLETT'S
14:00 - 17:00	 EPSON NOKIA CONNECTING PEOPLE
17:00 - 17:30	 TOYOTA
17:30 - 20:00	TUBORG BEER  TUBORG BEER  TUBORG BEER
20:00 - 21:50	SONY Panasonic.
22:00 - 22:05	Colgate Oral-B
22:10 - 23:00	durex durex durex

Miért van szükség a védjegyjogra?





STARS & BUCKS CAFE

مطعم و کافیه
ستارز آند باکس

ستارز آند باکس

Védjegyoltalom

Védjegyoltalomban részesülhet minden megjelölés, amely

- a) alkalmas arra, hogy valamely árut vagy szolgáltatást **megkülönböztessen mások áruitól vagy szolgáltatásaitól**; és
- b) a védjegylajstromban olyan módon **ábrázolható**, hogy a jogalkalmazó szervek és a nyilvánosság egyértelműen és pontosan meg tudják határozni a védjegybejelentő által igényelt, illetve a védjegyjogosult javára fennálló oltalom tárgyát.

Védjegyoltalom

Védjegyoltalomban részesülhetnek különösen a következő megjelölések:

- a) szó, szóösszetétel, beleértve a személyneveket és a jelmondatokat is;
- b) betű, szám;
- c) ábra, kép;
- d) sík- vagy térbeli alakzat, beleértve az áru vagy a csomagolás formáját;
- e) szín, színösszetétel, fényjel, hologram;
- f) hang;
- g) mozgást megjelenítő megjelölés;
- h) pozíciómegjelölés;
- i) multimédia-megjelölés;
- j) mintázat; valamint
- k) többféle megjelölés összetétele.



Védjegyek ábrázolása

A grafikai ábrázolás követelményének eltörlésével (HU: 2019-től, EUIPO: 2017-től)

1. **a megjelölés ábrázolható bármely, széles körben elérhető technológia alkalmazásával**, azaz nem feltétlenül grafikai úton (leírással kiegészítve is) → a meglévő megjelölés típusok *ábrázolhatóságának* lehetőségei bővülnek (pl. hangmegjelölések, hologram megjelölések)
 - Követelmények: egyértelmű, pontos és világos, tartós, objektív, teljes, hozzájárul a megjelölés megjelenítéséhez
 - A lajstromból világosnak kell lennie, mi áll oltalom alatt
2. „új típusú megjelölések” lajstromozása
 - *Multimédia megjelölés*
 - *Mozgás megjelölés*
 - *Pozíció megjelölés*
 - *Mintázat megjelölés*
3. az ábrázolási követelmények típusonként részletes meghatározást



Különleges védjegyek

Hang

McDonald's <https://www.tmdn.org/tmview/#/tmview/detail/EM500000003661907>

Szín

Google g+1 <https://www.tmdn.org/tmview/#/tmview/detail/IN500000002391928>

Hologram

[Gerivan https://euipo.europa.eu/tunnel-web/secure/webdav/guest/document_library/contentPdfs/news/common_practice_11/Hologram%20mark%202.mp4](https://euipo.europa.eu/tunnel-web/secure/webdav/guest/document_library/contentPdfs/news/common_practice_11/Hologram%20mark%202.mp4)

Mozgás

Vodafone - <https://www.tmdn.org/tmview/#/tmview/detail/EM500000017894840>

A megkülönböztető képeség hibái

kizárólag olyan jelekből vagy elemekből áll, amelyeket

- az áru jellemzőjének (minősége, mennyisége, rendeltetése, értéke, földrajzi származása, stb.) feltüntetésére használhatnak (CSOKI BOLT, GERINCJÓGA, FRÖCCSFESZTIVÁL), illetve
- az általános nyelvhasználatban, vagy
- tisztességes üzleti gyakorlatban állandóan és szokásosan alkalmaznak ("Garantáltan jó választás", „PRIMA”)

kizárólag olyan formából vagy egyéb jellemzőből áll, amely

- az áru jellegéből következik



(30. osztály: csokoládé desszertek)

- lényeges értéket ad az áruhoz







(6. osztály: "Szobrok fémből")

kizárólag az áru olyan formájából vagy jellemzőjéből áll, amely

- a célzott műszaki hatás eléréséhez szükséges (6. osztály)





VÉDJEGYBEJELENTÉS	Eljárás megszűnt		M1500325	Gömböc Kft.	*	26.13.25 ; N14 ; N21 ; N28	2015.02.05	
NEMZETKÖZI VÉDJEGY	-	943192	A943192	Gömböc Kft.	A943192		2007.10.08	
VÉDJEGY	Oltalom fennáll	191397	M0701261	GÖMBÖC Kft.	Gömböc	27.5.11 ; 26.1.16 ; 8.1.25 ; 26.13.25 ; N14 ; N28	2007.04.18	
VÉDJEGY	Oltalom fennáll	192892	M0700616	GÖMBÖC Kft.	GÖMBÖC	27.3.2 ; 2.5.1 ; N14 ; N28	2007.02.21	

Kizárt megjelölések

- a) olyan formából vagy egyéb jellemzőből áll, amely az áru jellegéből következik,
- b) az áru olyan formájából vagy egyéb jellemzőjéből áll, amely a célzott műszaki hatás eléréséhez szükséges, vagy
- c) a közrendbe vagy a közérkölcsebe ütközik;
- d)alkalmas a fogyasztók megtévesztésére, különösen az áru, illetve a szolgáltatás fajtája, minősége, földrajzi származása vagy egyéb tulajdonsága tekintetében;
- e) olyan jelvényből, jelképből vagy címerből áll, amelynek használatához közérdek fűződik, vagy ilyen jelvényt, jelképet vagy címert tartalmaz;
- f)valamely vallási vagy egyéb meggyőződést erőteljesen kifejező jelképet a megjelölés összhatását meghatározó módon tartalmaz,
- g)az eredetmegjelölések és földrajzi jelzések oltalmát biztosító európai uniós jogszabály alapján ki van zárva az oltalomból,
- h) másnak korábbi személyiségi - különösen névhez, képmáshoz fűződő - jogát sértené;
- i) más korábbi szerzői, szerzői joghoz kapcsolódó vagy iparjogvédelmi jogába ütközne.

Iparjogvédelmi stratégia

- Oltalomszerzést megelőző kutatás
- Nemcsak az oltalom megszerzése fontos, hanem annak folyamatos gondozása is – az iparjogvédelmi portfólió kezelése, fejlesztése
- Megújítás, ahol lehetséges
- Versenytársak figyelése – védjegyfigyelés, fellépés jogsértés vagy korábbi elsőbbségű jogainkba ütköző új bejelentések esetén stb.
- Használat – nemcsak jog, hanem bizonyos esetekben kötelezettség is
- Hasznosítás engedélyezése – licenszszerződések
- Portfólió értékének meghatározása
- A szellemi javak, oltalmak fontos részei a cég vagyonának – forgalomképesség, apport lehetősége

Köszönöm a figyelmet!

